

Anhang

Gebäudehöhe, Firsthöhe

Schrägdach:

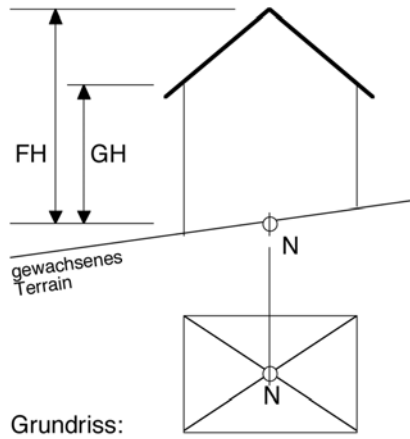

Flachdach:

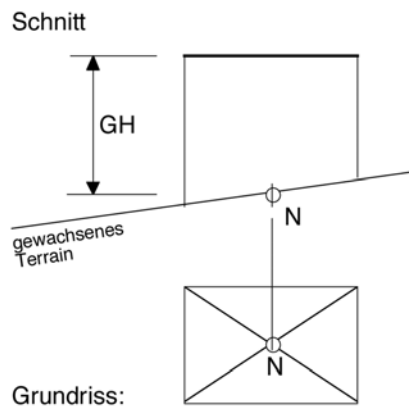

Detail Schrägdach

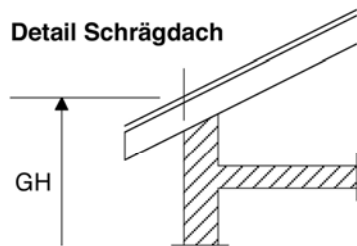

Detail Flachdach

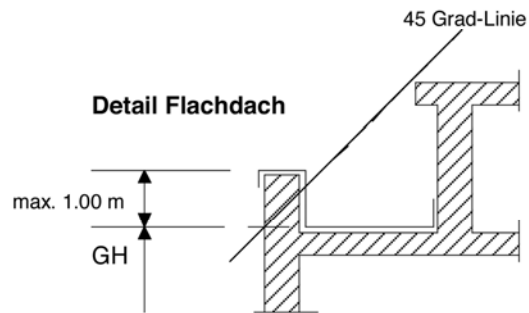

Ausgemittelte Höhe

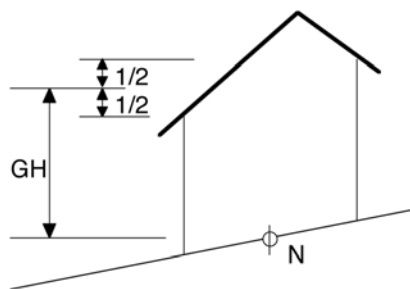

Gestaffelte Bauten

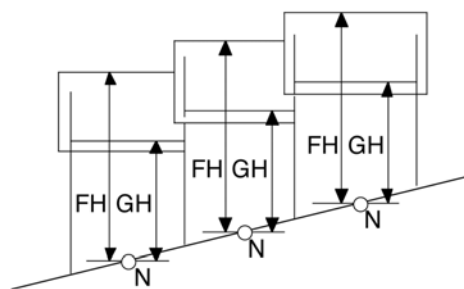

- N = Niveaupunkt
- GH = Gebäudehöhe
- FH = Firsthöhe

Anhang

Mehrlängenzuschlag (Art. 6), Flächenausgleich

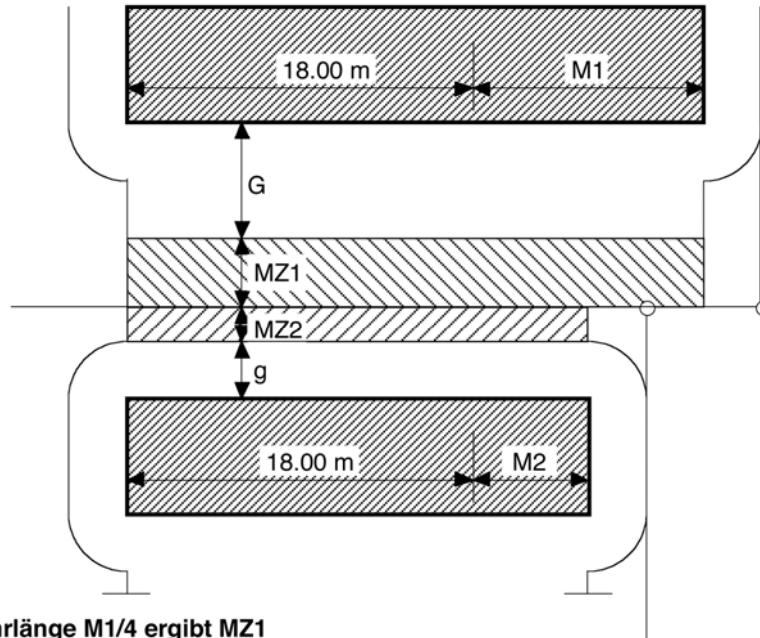

Mehrlänge M1/4 ergibt MZ1
Mehrlänge M2/4 ergibt MZ2

$$(F1 + F3) \leq (F2 + F4)$$

\leq kleiner gleich, höchstens

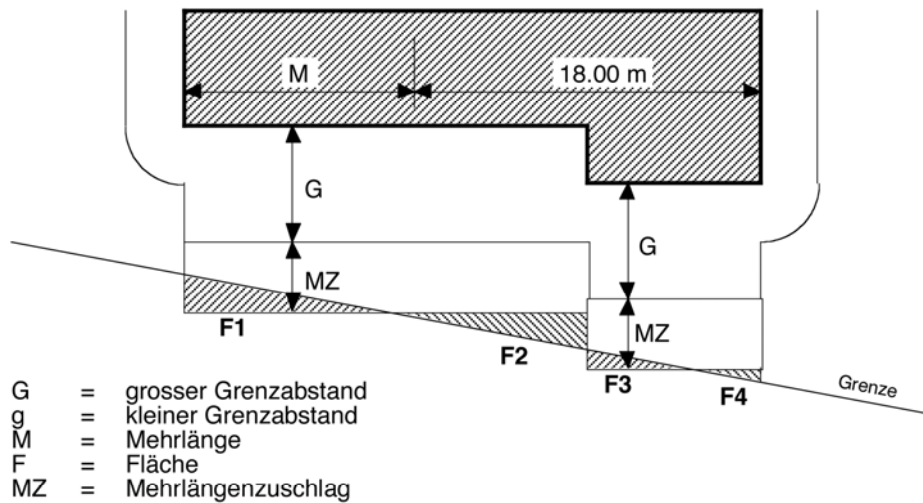

G = grosser Grenzabstand
g = kleiner Grenzabstand
M = Mehrlänge
F = Fläche
MZ = Mehrlängenzuschlag

Anhang

Grenzabstand (Art. 10)

Mehrlängenzuschlag (Art. 6)

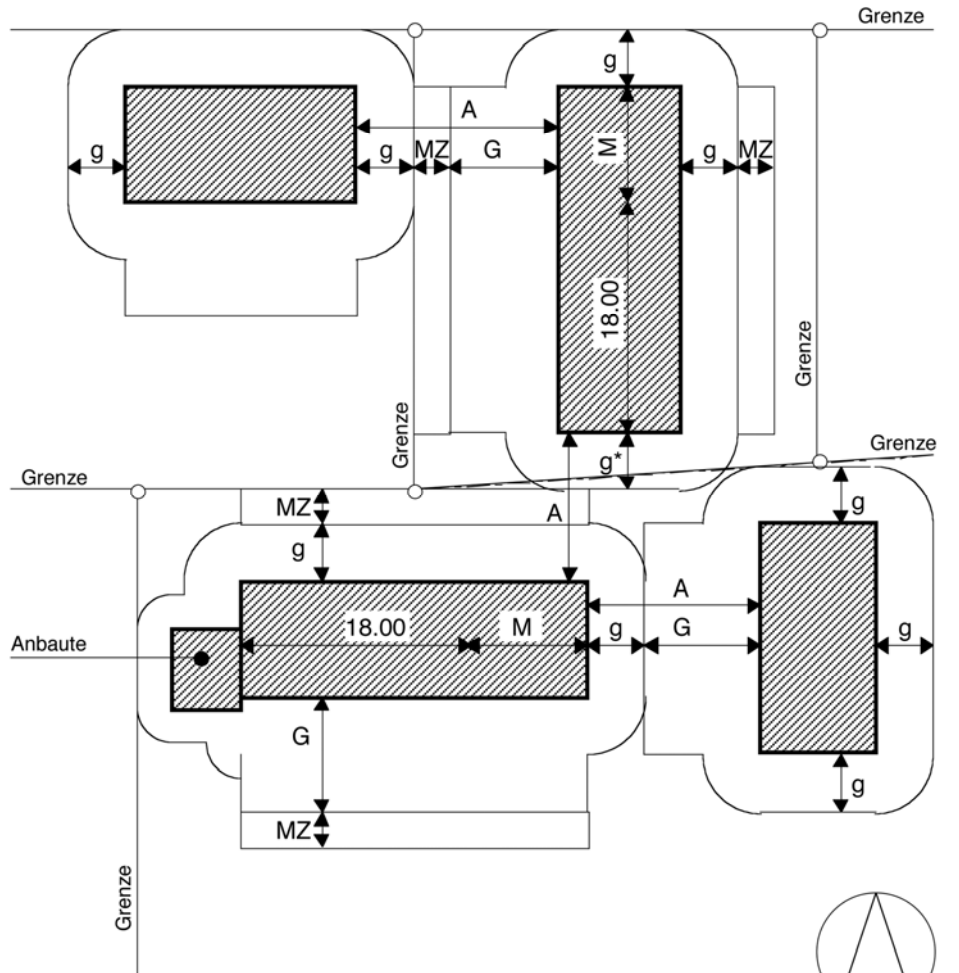

g = kleiner Grenzabstand
G = grosser Grenzabstand
A = Gebäudeabstand

g^* = ungleich verteilter Grenzabstand unter Einhaltung des Gebäudeabstandes "A"

MZ = Mehrlängenzuschlag (MZ = 1/4 von M, jedoch max. 6.00 m)
M = Mehrlänge

Anhang

Gebäuelänge (Art. 11)

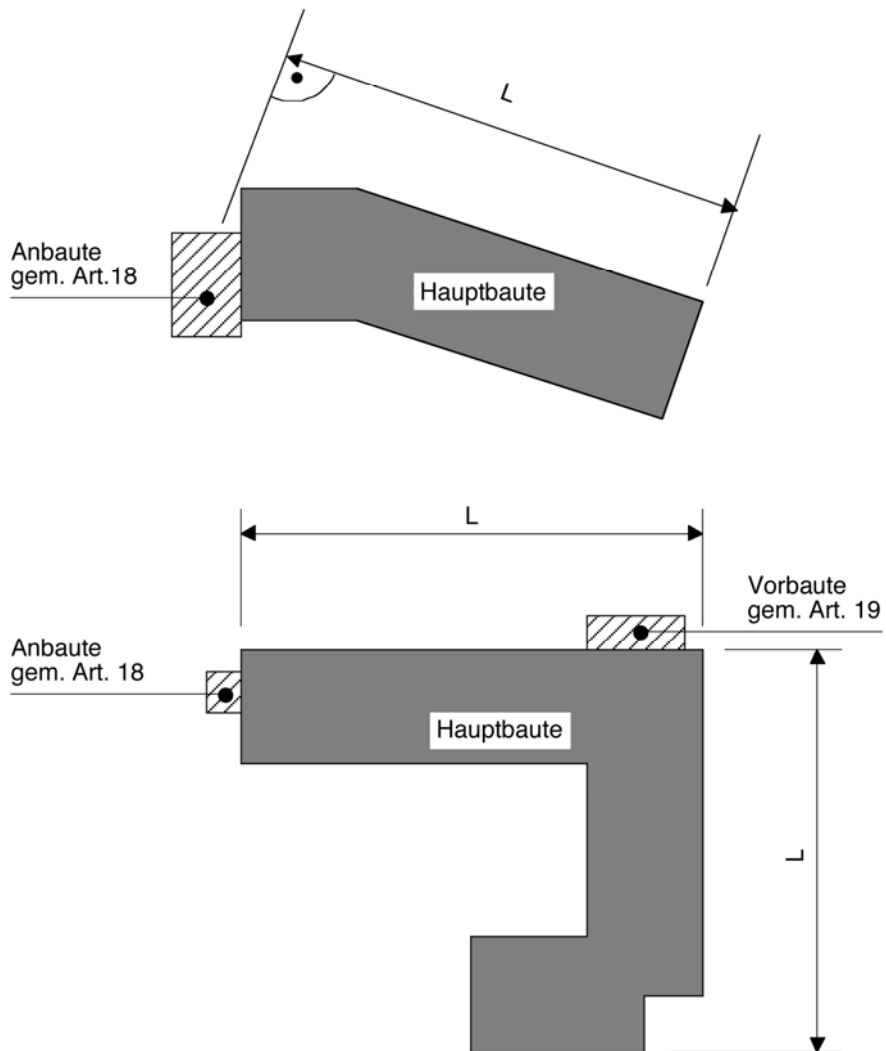

L = Gebäuelänge

Anhang

Geschosszahl (Art. 12)

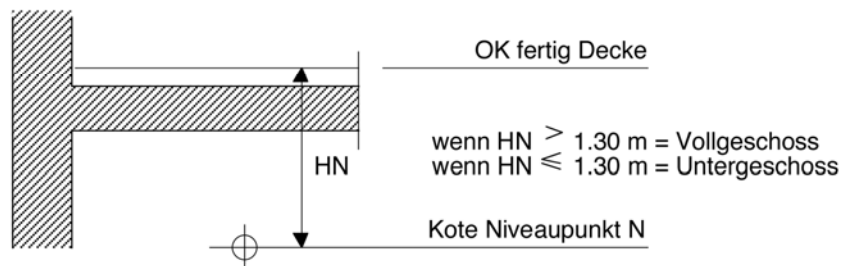
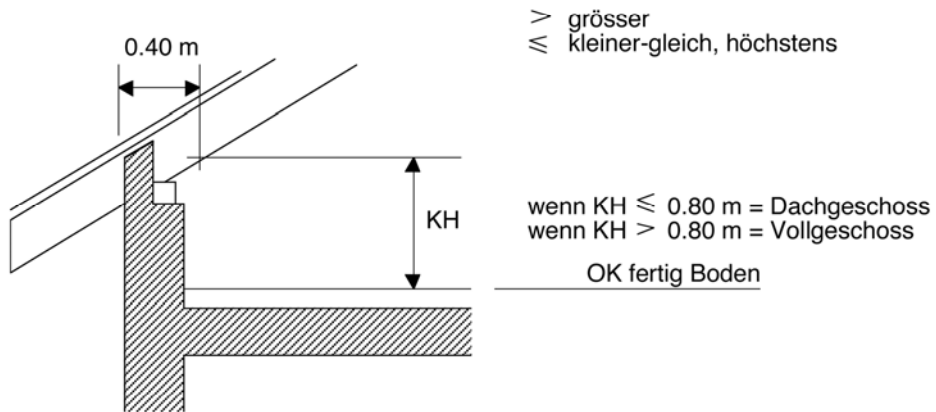
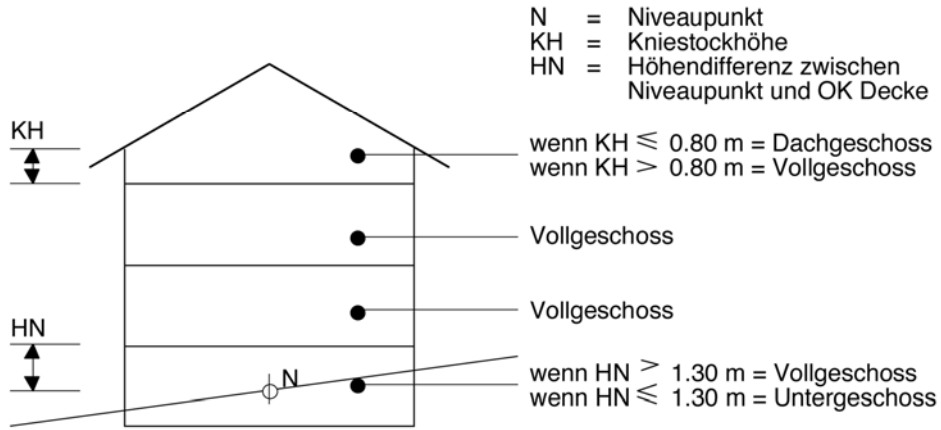

Anhang

Dachaufbauten, Dacheinschnitte (Art. 20)

Ansicht Dachfläche

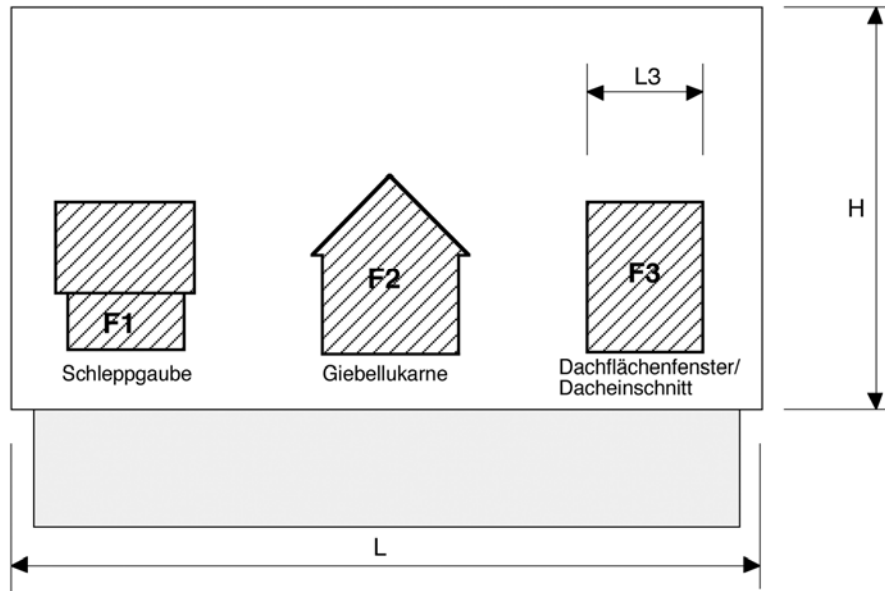

$$(F1 + F2 + F3) \leq \frac{L \times H}{5}$$

$$L3 \leq \frac{L}{3}$$

≤ kleiner gleich, höchstens

L = Länge
H = Höhe
F = Fläche

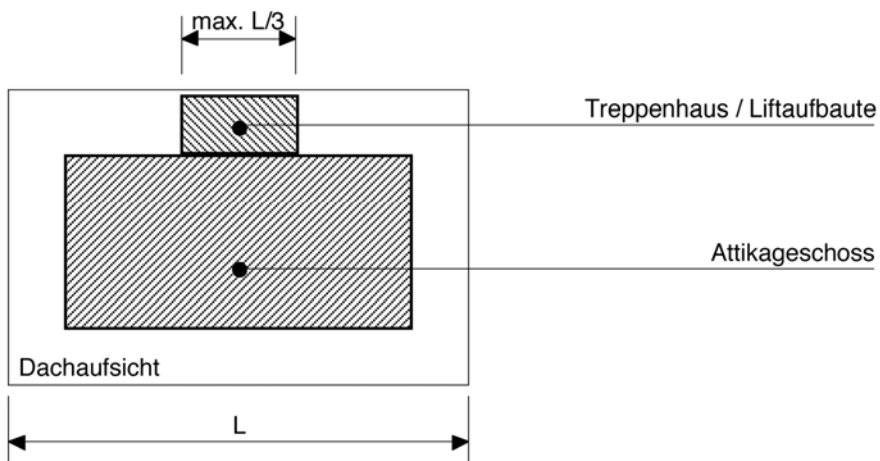

Anhang

Abgrabungen (Art. 22)

Unterirdische Bauten (Art. 21)

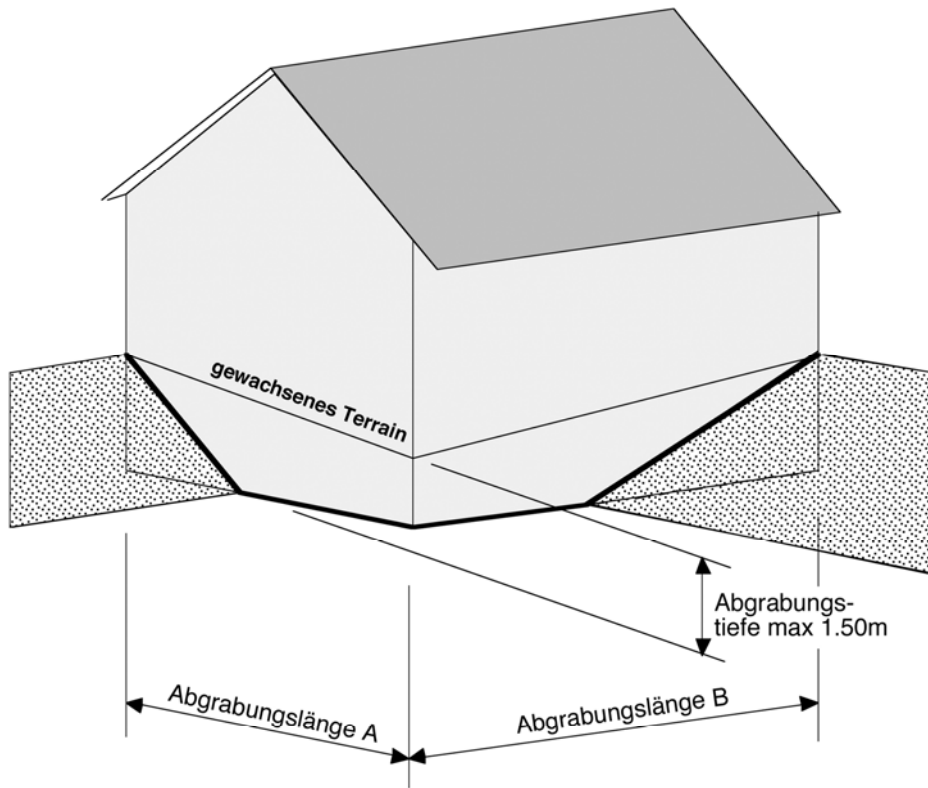

$$(\text{Abgrabungslänge A} + \text{Abgrabungslänge B}) \leq \frac{\text{Gebäudeumfang}}{2}$$

Unterirdische Bauten:

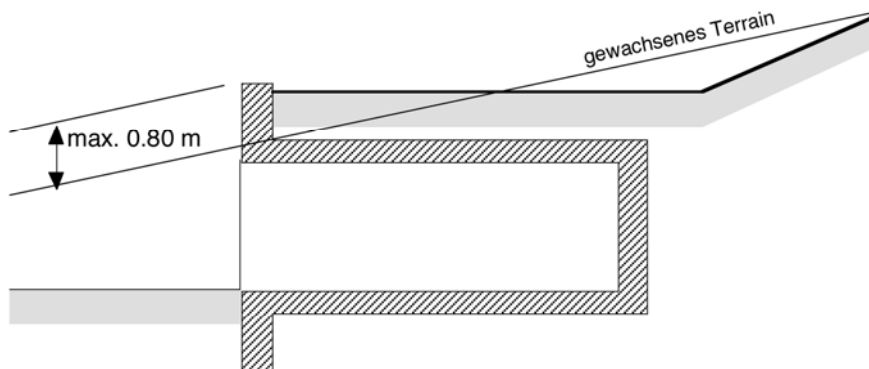

Anhang

Abstand zu eingedolten Gewässern (Art. 14^{bis})

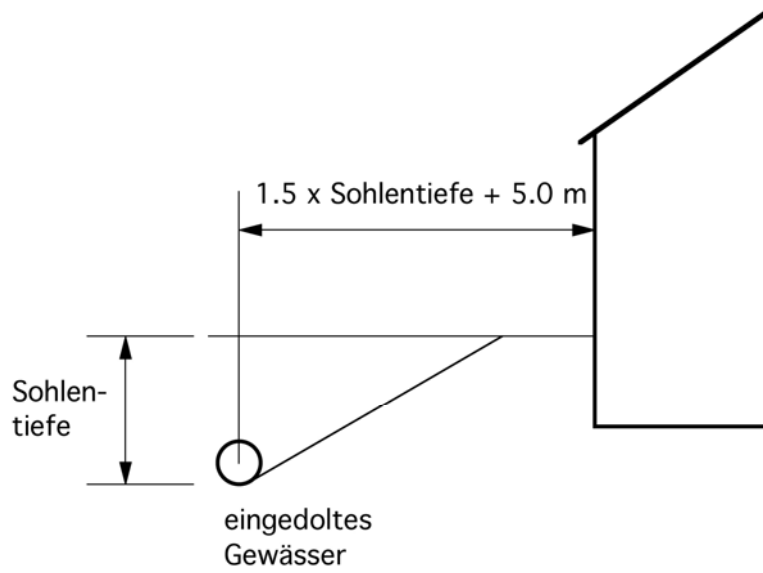

Anhang

Ausnutzungsziffer (Art. 61 BauG)

$$\text{Ausnutzungsziffer} = \frac{\text{anrechenbare Geschossfläche}}{\text{anrechenbare Landfläche}}$$

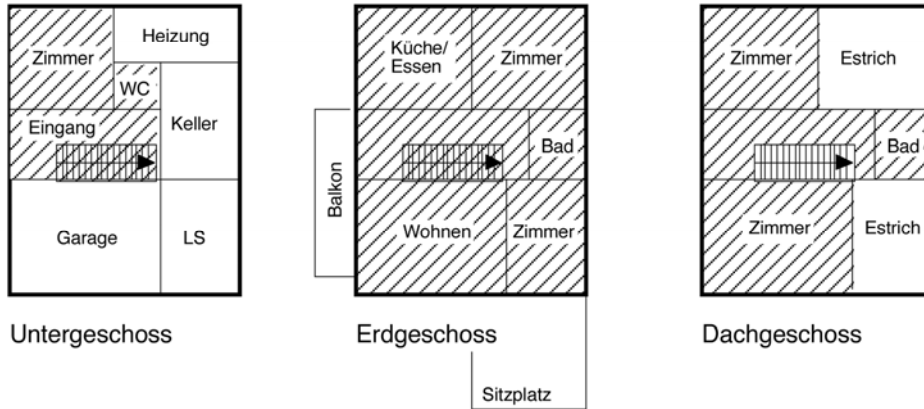

 anrechenbare Geschossfläche

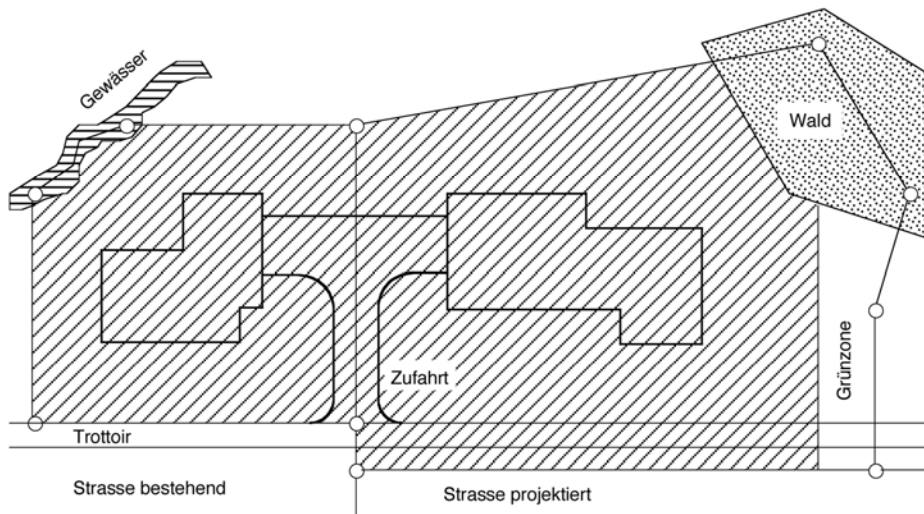

 anrechenbare Landfläche